



Infusjon av HyQvia[®] med en sprøytepumpe

En veileder for helsepersonell, pasienter og omsorgspersoner

Ytterligere informasjon etter opplæring fra helsepersonellteamet ditt

Indikasjoner

Erstatningsterapi hos voksne, barn og ungdommer (0 til 18 år) ved:

- Primære immunsviktsykdommer med nedsatt antistoffproduksjon
- Sekundære immunsviktsykdommer (SID) hos pasienter som lider av alvorlige eller tilbakevendende infeksjoner, ineffektiv antimikrobiell behandling og enten påvist spesifikk antistoffsvikt (PSAF)* eller IgG-nivå i serum på < 4 g/l.

Immunmodulerende behandling hos voksne, barn og ungdommer (0 til 18 år) ved:

- Kronisk inflammatorisk demyeliniserende polyradikulonevropati (CIDP) som vedlikeholdsbehandling etter stabilisering med IVIg.

*PSAF = mangel på minst to gangers økning i IgG-antistofftiter etter pneumokokkpolysakkarid- og polypeptidantigenvaksiner

Denne veilederen er til bruk etter at en pasient har fått forskrevet **HyQvia**



Copyright © 1995-2025 Takeda Pharmaceutical Company Limited.
Alle rettigheter forbeholdt. Alle merkevarer tilhører eieren.

NO/HYQ/001/05.2025 – 2.0

Besøk <https://axian.link/hyq-hcp-nor>
for å få tilgang til en digital guide



Hvordan denne veilederen skal brukes

Denne veilederen er utarbeidet for å hjelpe deg å lære opp pasienter og omsorgspersoner til selv å administrere HyQvia. Før bruk av denne veiledningen, vurder følgende:

- Start med å gjøre deg kjent med innholdet og funksjonaliteten i denne veilederen og pakningsvedlegget før du gir instruksjoner til pasienter
- Tenk på denne veilederen som en hjelp til å snakke med pasienter, og ikke som et manuskript. Bruk veilederen som hjelp til å gi instruksjoner.
- Ikke hopp over noen avsnitt eller trinn. Bruk de ytterligere punktene ('Merk følgende') som forslag til å supplere instruksjonene dine.

Ved å bruke denne veilederen aktivt i opplæringen, kan du bidra til å gi pasientene en positiv opplevelse av **HyQvia**-infusjoner.

Pasientvurdering

Å vurdere pasientenes kunnskap om behandling med **HyQvia** og hvor komfortable de er med infusjonsprosedyren, er en viktig del av opplæringen. De fleste pasientene som skal læres opp, faller inn under en av kategoriene nedenfor.

Hvis du skal lære opp denne typen pasienter...	...tenk på disse punktene.
Bytte fra intravenøs behandling med IG	<ul style="list-style-type: none">• Er ikke kjent med subkutan administrering• Kan være engstelig for å administrere infusjoner selv (for eksempel klargjøring av preparatet og innføring av nål)• Er ikke vant til aseptisk teknikk• Er ikke kjent med bruk av pumpe
Bytte fra subkutan behandling med IG	<ul style="list-style-type: none">• Kan være vant til mindre infusjonsvolum per sted• Kan være ukjent med den raskere infusjonshastigheten til HyQvia• Kan være ukjent med pumper som oppfyller kriteriene for bruk med HyQvia (inkludert sprøytepumpe)



Når du får oversikt over innholdet i denne veilederen og hvordan den fungerer, er du klar til å bruke de gjenværende sidene til opplæring av pasienter og omsorgspersoner.

De 5 trinnene ved infusjon av HyQvia

Oversikt over infusjonen

Du har fått denne trinn-for-trinn-veilederen fordi legen har foreskrevet behandling med **HyQvia** til deg eller en person du har omsorg for. Denne veilederen er laget for å hjelpe deg å administrere infusjon med **HyQvia** (infundere **HyQvia**) med en sprøytetpumpe. Snakk med helsepersonell hvis du har noen spørsmål eller bekymringer om hvordan du infunderer **HyQvia**.

Du skal ikke infundere HyQvia før du eller omsorgspersonen din har fått opplæring av helsepersonell og har lest pakningsvedlegget.



Hva som er tilgjengelig kan variere fra marked til marked

HY = rekombinant human hyaluronidase

IG = humant normalt immunglobulin (IG 10 %)

1.

Gjør deg klar

- Inspiser hetteglassene
- Finn fram utstyr
- Vask hendene

2.

Klargjør HY

- Trekk **HY** opp i sprøyten(e)
- Fest sprøyten til nålesettet
- Fyll nålesettet

3.

Klargjør IG

- Trekk **IG** opp i sprøyten(e)

4.

Infunder HyQvia

- Innfør og fest nålen
- Infunder **HY** manuelt (**før IG**)
- Infunder **IG** med pumpen (**etter HY**)

5.

Fullfør infusjonen

- Fjern nålen
- Noter infusjonen i pasientdagboken

Du skal ikke administrere infusjoner med **HyQvia** før du har fått opplæring av helsepersonell og har lest pakningsvedlegget for **HyQvia**.

Lær opp pasienter og omsorgspersoner i trinnene under.
Ta også med «Merk følgende»

Merk følgende

- **Påse at pasienten har tatt HyQvia ut av kjøleskapet.** HyQvia skal nå romtemperatur før infusjon (dette kan ta opptil 60 minutter). Ikke bruk varmekilder, inkludert mikrobølgeovn.

 - **Fastslå pasientenes kunnskap om HyQvia og hvor komfortable de er med infusjonsprosedyren.**

 - **Understrek at det er 5 trinn i infusjonsprosedyren.** Oppmuntre pasienten til å lære seg infusjonsprosedyren under opplæringen.
- **Understrek at HY skal infunderes før IG.** Forklar at **HyQvia** består av to hetteglass som inneholder henholdsvis **HY** og **IG**. **Start infusjon av IG umiddelbart etter fullført infusjon av HY (innen 10 minutter).** HY bidrar til at mer **IG** absorberes i kroppen. **IG** hjelper kroppen med å bekjempe infeksjoner.

Hva du trenger

Utstyr som er nødvendig for å infundere HyQvia er vist nedenfor.
Utstyret ditt kan se litt annerledes ut.

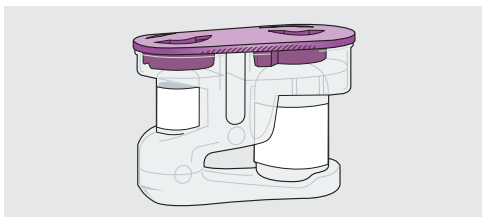

Hetteglass med **HyQvia**

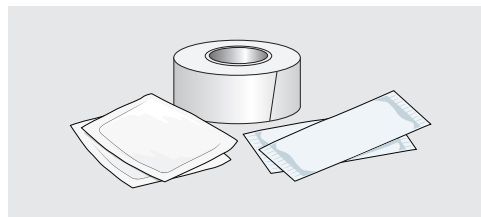

Alkoholservietter (injeksjonstørk), tape og ren, steril bandasje*

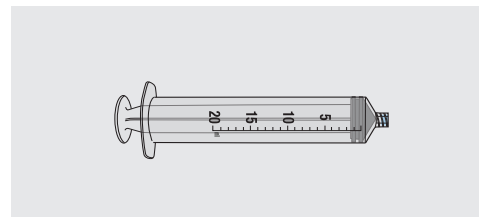

Sprøyte(r) på 20 ml†

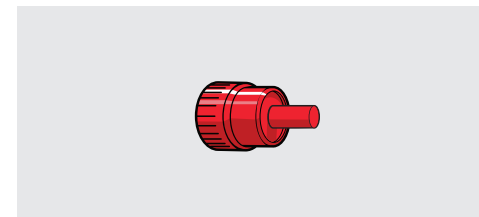

Valgfritt: steril hette til sprøytetuppen (én per sprøyte)

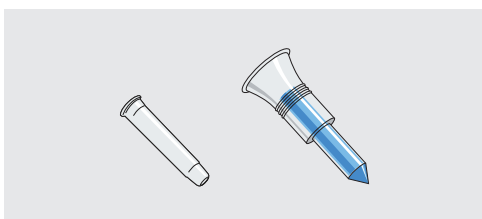

Tilgangsenhet uten lufting eller nål (én per hetteglass med **HY**)

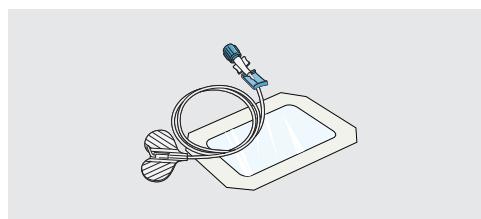

Subkutan nålesett (nålesett til bruk under huden) med en steril bandasje (ett per infusjonssted)

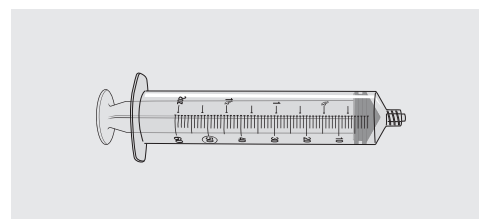

50 eller 60 ml sprøyte(r)†

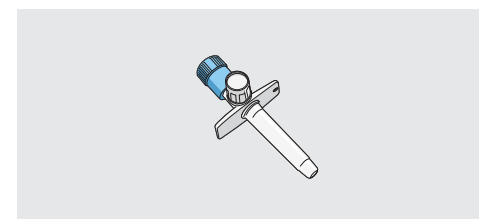

Spike med lufting

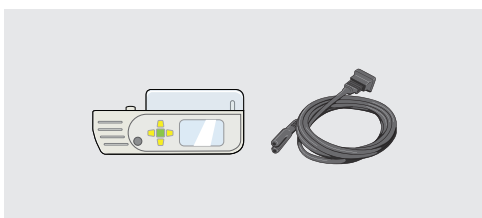

Sprøytepumpe (med/uten strømforsyning) og bruksanvisning



Beholder for risikoavfall

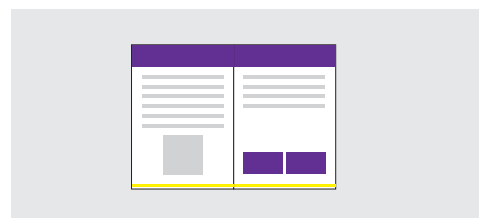

Pasientdagbok

*Bruk hansker hvis helsepersonell gir deg instruksjon om det.
† Dette er anbefalte sprøytetørrelser.

Lær opp pasienter og omsorgspersoner i følgende trinn.
Ta også med «Merk følgende»

Merk følgende

- Forklar pasienten at utstyret som de får kan se annerledes ut enn på disse bildene.

- Sørg for at pasienter vet hvor mange hetteglass de skal få ut fra resepten.

- Forklar at pasienten skal ha en spike med lufting per hetteglass med IG.

- For utstyr skal produsentens bruksanvisning følges.



Vurder pasientens kunnskap

Sørg for at pasienten er kjent med og komfortabel med utstyret.

Hvordan utstyret settes sammen

A Overfør HY til sprøyten(e)

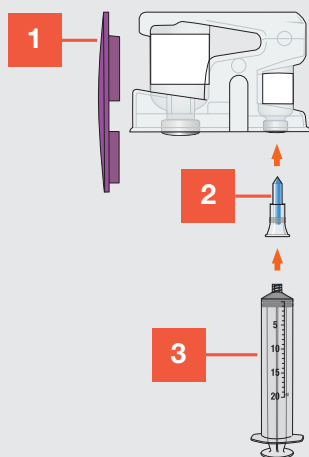

1. Hetteglass med **HyQvia**
2. Opptrekkskanyle (spike) uten lufting eller nål
3. Sprøyte(r) på 20 ml

B Overføring av IG til sprøyten(e)

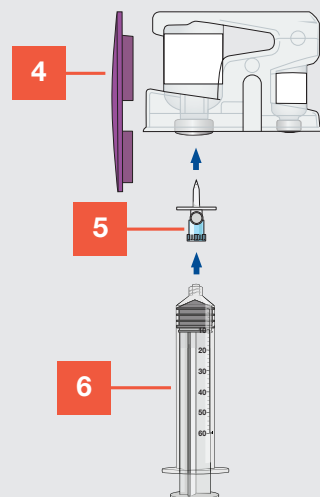

4. Hetteglass med **HyQvia**
5. Spike med lufting
6. Sprøyte(r) på 50 eller 60 ml

C Først: infunder HY manuelt Deretter: infunder IG med sprøytepumpe

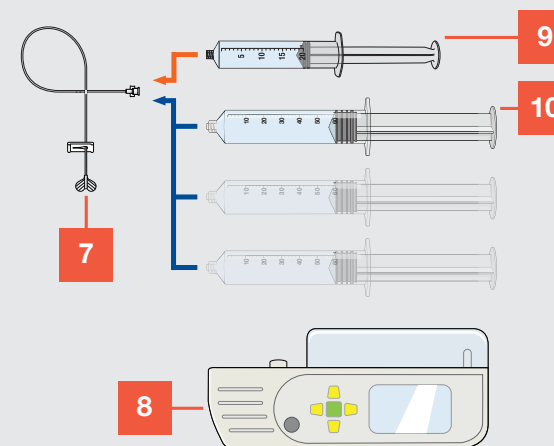

7. Subkutan nålesett
8. Sprøytepumpe
9. Sprøyte(r) på 20 ml
10. Sprøyte(r) på 50 eller 60 ml

**Dette diagrammet er et eksempel. Antall sprøyter som er nødvendig avhenger av den foreskrevne dosen din.*

Lær opp pasienter og omsorgspersoner i trinnene nedenfor. Ta også med «Merk følgende».

Merk følgende

➤ **Forklar at disse diagrammene viser hvordan utstyret settes sammen** som en introduksjon til de neste 5 trinnene. Antall sprøyter som er nødvendig avhenger av den foreskrevne dosen. Diagrammet til høyre er et eksempel.

➤ **Bruk disse diagrammene for å understreke rekkefølgen i prosedyren:** overfør først, deretter infunder.

➤ **Presiser at HY skal administreres før IG.** Infusjonen av **IG** skal startes umiddelbart etter fullført infusjon av **HY** (innen 10 minutter).

➤ **Understrek at man kan velge å bruke en sprøytepumpe til infusjon av HyQvia.**



Vurder pasientens kunnskap

Vurder hvor komfortabel pasienten er med hvordan utstyret skal settes sammen.

TRINN 1 Gjør deg klar

Lær opp pasienter og omsorgspersoner i trinnene under. Ta også med «Merk følgende» i de grå boksene.



Ta **HyQvia** ut av emballasjen og inspiser hetteglasset. La **HyQvia** nå romtemperatur (dette kan ta opptil 60 minutter). Kontroller fargen og utløpsdatoen. Kontroller at væsken er klar og ikke inneholder partikler. Ikke bruk varmekilder, inkludert mikrobølgeovn. **HyQvia** skal ikke ristes.

Merk følgende

Sørg for at HyQvia har romtemperatur – ikke bruk varmekilder.

Inspiser hetteglassene for klarhet og farge. **HY** skal være klar og fargeløs. **IG** skal være klar og fargeløs eller svakt gul. Informer om den avtagbare etiketten med utløpsdatoen, batchnummer og produksjonsdato til bruk i pasientdagboken.



Finn fram utstyret.

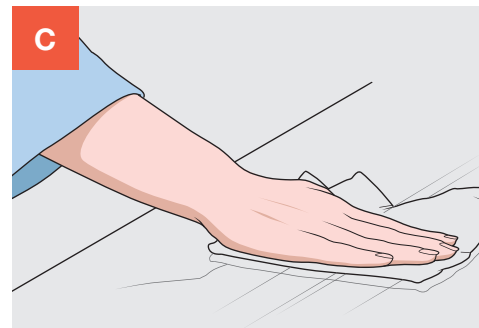

Rengjør arbeidsflaten din.

Merk følgende

Klargjør arbeidsområdet. Instruer pasienten til å finne et rolig arbeidsområde med nok plass.



Vask hendene nøye.

Merk følgende

Vurder bruk av hansker. Følg institusjonens retningslinjer om bruk av hansker.

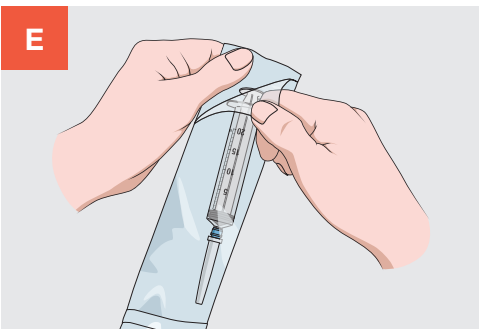

Åpne utstyret slik helsepersonell har forklart deg.

Merk følgende

Forklar aseptisk teknikk.

Ha sterilt utstyr i åpen emballasje ved arbeidsområdet.

Vikle opp slangene i nålesettet før du bruker sprøytene.



Vurder pasientens kunnskap

Be pasienten om å forklare «**Trinn 1: Gjør deg klar**» med egne ord. Gi oppmuntring og korriger eventuelle misforståelser før du går videre til neste trinn.

TRINN 2 Klargjør HY

Lær opp pasienter og omsorgspersoner i trinnene under. Ta også med «Merk følgende» i de grå boksene.

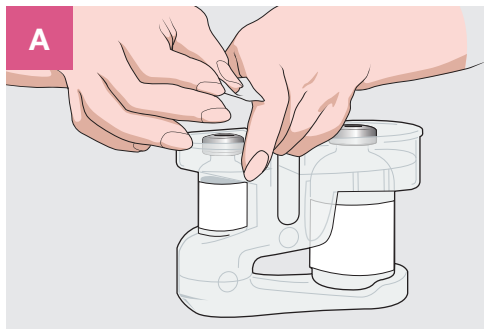

Ta av lokket. Rengjør hvert hetteglass med **HY** ved å tørke proppen med en alkoholserviett og la det tørke i minst 30 sekunder.

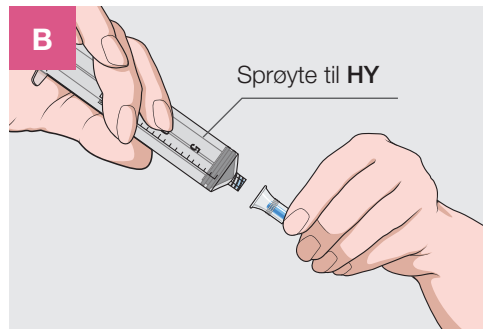

Ta den sterile sprøyten på 20 ml ut av emballasjen.* Fest en opptrekkskanyle (spike) uten lufting eller nål til sprøyten.

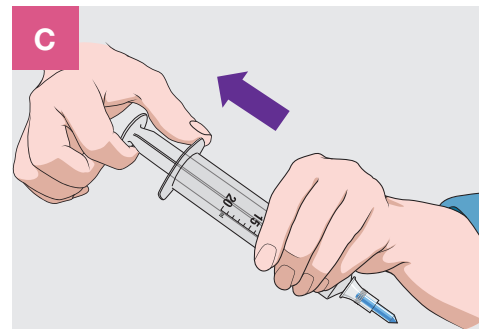

Trekk opp stempelet og fyll sprøyten med luft (tilsvarende hele mengden av **HY**).

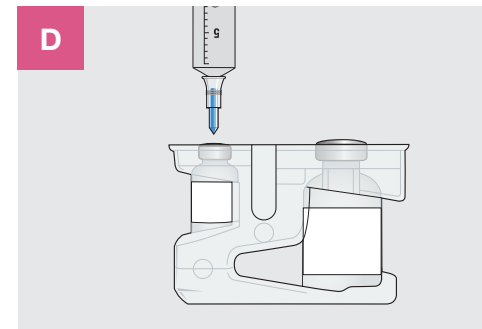

Innfør opptrekkskanyle (spike) uten lufting eller nålen midt i proppen i hetteglasset med **HY**. Press luften inn i hetteglasset.

Merk følgende

Hjelp pasienten/omsorgspersonen til å skille mellom hetteglassene. Det lille hetteglass inneholder **HY** og det store hetteglass inneholder **IG**.

Understrekk at det kan ta 30 sekunder før alkoholen tørker.

Merk følgende

Forklar aseptisk teknikk, særlig for pasienter som ikke tidligere har trukket opp legemidler til subkutan infusjon.

Anvend rett type av opptrekkskanyle (spike) eller en nål. En spike med lufting kan gjøre at proppen presses gjennom.

Merk følgende

Innfør opptrekkskanyle (spike) uten lufting eller nålen i midten av hetteglasset for å forhindre at kjernen av proppen eller proppen presses gjennom.

*Dette er anbefalt sprøyttestørrelse.

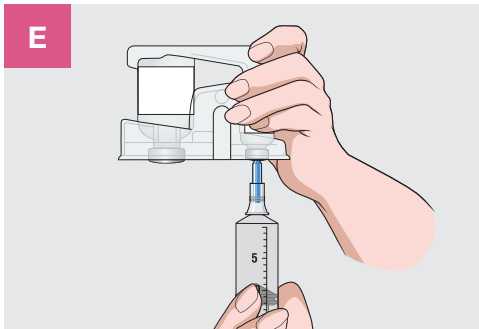

E Snu hetteglasset opp-ned. Trekk all **HY** inn i sprøyten med stempelet. Gjenta trinn C til E hvis du trenger mer enn ett hetteglass med **HY** til dosen. **Bruk samme sprøyte dersom det er mulig.**

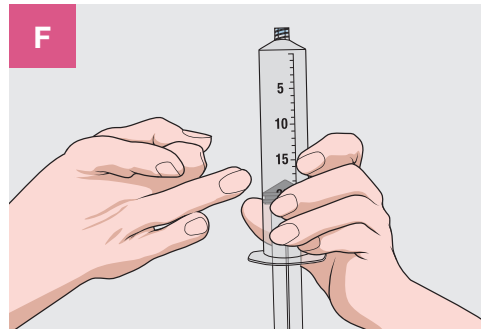

F **Bank lett på sprøyten for å fjerne luftbobler.** Skyv deretter stempelet langsomt til **HY** når tuppen på sprøyten.

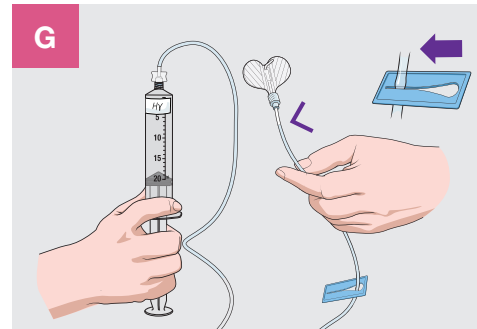

G Fest det subkutane nålesettet til sprøyten med **HY**. Skyv stempelet langsomt inn for å fylle **HY** i slangen i nålesettet opp til nålevingene. Lukk klemmen på slangen på nålesettet. Merk sprøyten **HY**.

Merk følgende

Trekk alt innhold i hetteglasset med **HY** opp i sprøyten.

Merk følgende

Fjern luftbobler. Understrek at det er viktig å banke på sprøyten for å fjerne luftbobler.

Merk følgende

Informér om viskositet. Fortell pasienter som har erfaring med subkutane infusjoner, at det kan hende **HY** har en lavere viskositet enn de er vant til. Hvis man trykker for hardt på stempelet, kan **HY** sprute ut av nålen.

Stopp ved nålnavet. Informer pasientene om å fylle **HY** i slangen til nålsettet bare opp til nålnavet.

Lukk klemmen som vist når overføringen av **HY** er fullført.

Merk sprøyten. Understrek at pasienten skal merke sprøyten **HY** etter at klemmen til nålesettet er lukket.

TIPS

Sett en steril hette på hver sprøytetupp når du trekker opp flere sprøyter.



Vurder pasientens kunnskap

Be pasienten om å forklare «Trinn 2: Klargjør **HY**» med egne ord. Gi oppmuntring og korriger eventuelle misforståelser før du går videre til neste trinn.

TRINN 3 Klargjør IG

Lær opp pasienter og omsorgspersoner i trinnene under. Ta også med «Merk følgende» i de grå boksene.

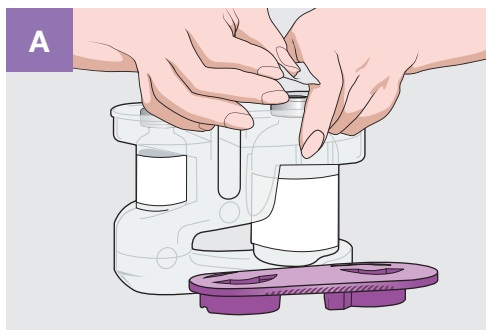

Rengjør hvert hetteglass med **IG** ved å tørke proppen med en alkoholserviett og la det tørke i minst 30 sekunder.

Merk følgende

Understrek at det kan ta 30 sekunder til alkoholen tørker.

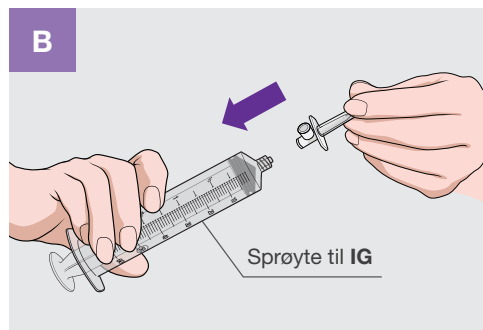

Åpne en pakning med en stor 50 eller 60 ml steril sprøyte.* Fest sprøyten til en spike med lufting.

Merk følgende

Understrek at pasienten skal bruke den store sprøyten til dette trinnet.

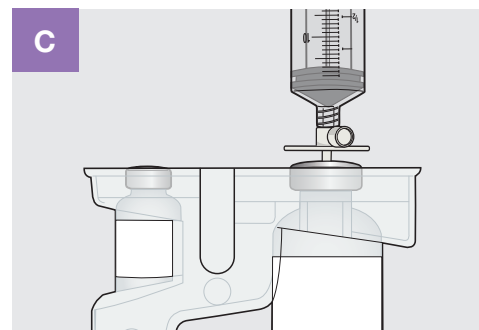

Innfør spiken med lufting rett ned gjennom proppen på hetteglasset med **IG**. Snu deretter hetteglasset opp-ned og skyv stempelet for å trekke ut den riktige dosen av **IG**. Gjenta trinn A til C hvis du trenger flere hetteglass til dosen.

Merk følgende

Innfør spiken med lufting. Forklar at spiken skal innføres rett ned gjennom midten av proppen i hetteglasset med **IG**.

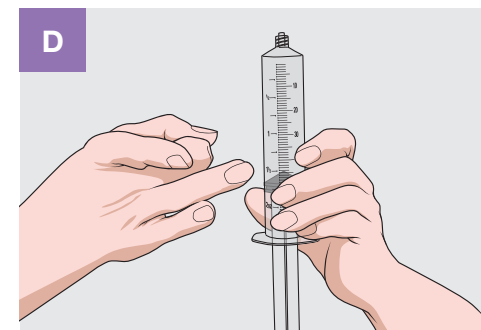

Bank lett på sprøyten for å fjerne luftbobler. Skyv deretter stempelet langsomt til **IG** når tuppen på sprøyten.

*Dette er anbefalte sprøytestørrelser.

TIPS

- Sett en steril hette på hver sprøytetupp når du trekker opp flere sprøyter.
- Hvis du bruker en tilgangsenhet uten lufting eller nål til å trekke opp **IG**, fest en stor sprøyte på 50 eller 60 ml til tilgangsenheten eller nålen.
- Trekk ut stampelet for å fylle sprøyten med luft tilsvarende mengden **IG** som skal trekkes opp fra hetteglasset.
- Innfør tilgangsenheten eller nålen midt i proppen på hetteglasset med **IG**.
- Press luften inn i hetteglasset. Snu deretter hetteglasset opp-ned og trekk riktig mengde av **IG** inn i sprøyten med stampelet.



Vuder pasientens kunnskap

Be pasienten om å forklare «**Trinn 3: Klargjør IG**» med egne ord. Gi oppmuntring og korriger eventuelle misforståelser før du går videre til neste trinn.

TRINN 4 Infunderer HyQvia

Lær opp pasienter og omsorgspersoner i trinnene under. Ta også med «Merk følgende» i de grå boksene.

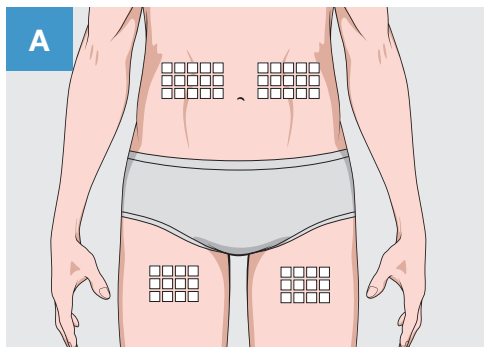

Velg et infusjonssted (eller -steder) i enten abdomen eller lår. Unngå områder med bein, synlige blodårer, arr og områder med inflammasjon eller infeksjon. Bytt infusjonssted ved å velge motsatt side på kroppen fra infusjon til infusjon.* **Rengjør infusjonsstedet(-ene) med alkoholserviett** som instruert av helsepersonell. La det tørke i minst 30 sekunder.

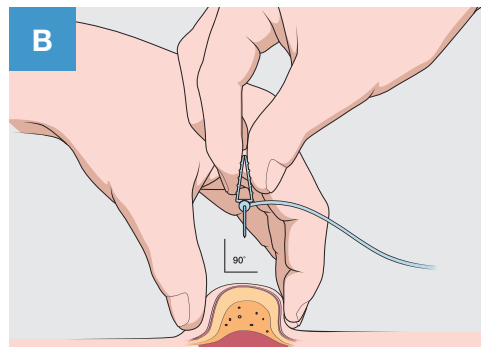

Fjern hetten på den subkutane nålen. Klyp sammen minst 2 til 2,5 cm av huden din. Innfør nålen med en rask bevegelse rett inn i huden med 90° vinkel. Åpne vingene på nålesettet og fest nålen med en steril bandasje.

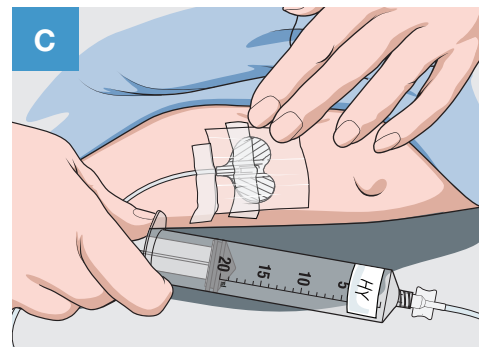

Gjenta steg A til C hvis du bruker mer enn ett infusjonssted. **Åpne klemmen på nålesettet.** Kontroller at nålen er korrekt plassert før du starter infusjonen, som instruert av helsepersonell.

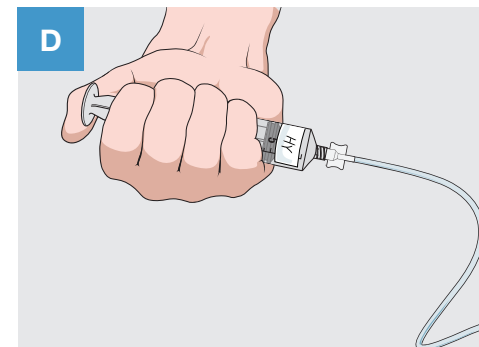

Skyv langsomt stempelet i den minste sprøyten med rekombinant **HY** med en starthastighet på 1-2 ml per minutt. Øk deretter hastigheten i den grad du tåler det. Hvis mer enn ett infusjonssted brukes, skal **HY** deles likt mellom stedene

Merk følgende

Husk: HY før IG.

Bruk motsatte sider av kroppen hvis flere infusjonssteder er nødvendig.

Unngå visse områder. Behandling med **HyQvia** skal ikke infunderes i eller rundt områder som er infiserte, røde eller hovne på grunn av potensiell risiko for å spre en lokal infeksjon.

Rengjør infusjonsstedet. Start midt i infusjonsstedet og rengjør utover med en sirkelbevegelse. La det tørke i minst 30 sekunder.

Merk følgende

Vurder pasientens kunnskap. Be pasienten om å vise en 90° vinkel.

Vis den sterile tapen. Vis pasientene den sterile tapen på bandasjen som følger med nålesettet.

Merk følgende

Gjenta trinn om nødvendig. Minn pasientene på å gjenta steg A til C hvis de bruker mer enn ett infusjonssted.

Vis pasientene hvordan de skal kontrollere om det er blod i slangen. Understrek at nålen skal fjernes og byttes ut.

*For pasienter som veier < 40 kg og som har blitt foreskrevet doser på over 300 ml som skal settes to steder, velges steder på motsatt side av kroppen. For pasienter som veier > 40 kg og som har blitt foreskrevet doser på over 600 ml som skal settes to steder, velges steder på motsatt side av kroppen.

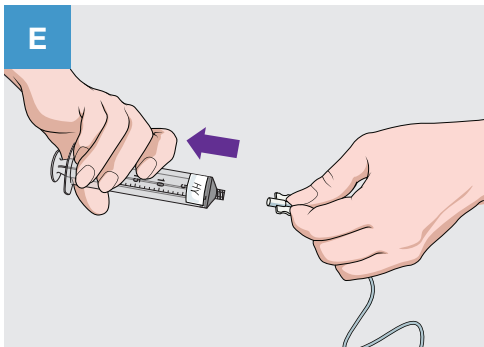

Når all **HY** er infundert, fjern sprøyten. Ikke fjern nålen fra infusjonsstedet(-ene).

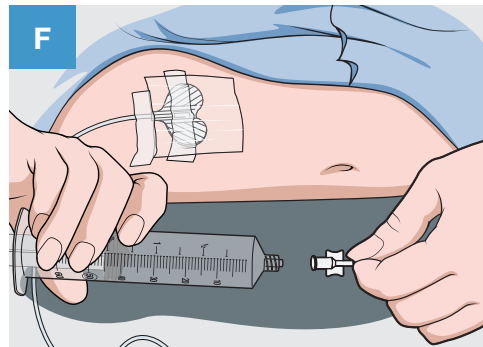

Fest sprøyten med **IG** til det samme subkutane nålesettet.

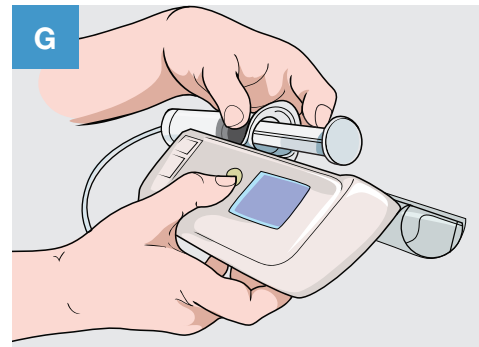

Sett sprøyten med **IG** inn i pumpen og start pumpen med hastigheten som legen har foreskrevet. Følg produsentens bruksanvisning for å klargjøre pumpen. **Infusjonen med IG skal startes innen 10 minutter etter at infusjonen av HY er fullført.**

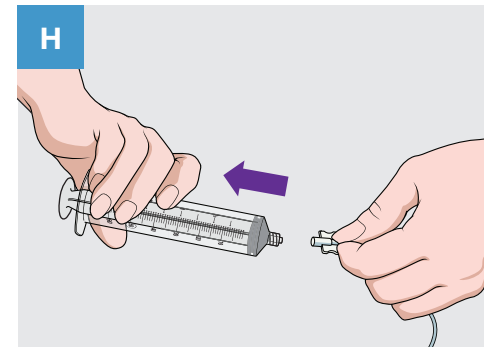

Når sprøyten er tom, fjern den fra pumpen og koble den fra det subkutane nålesettet. Gjenta trinn F til H for hver ytterligere sprøyte med **IG**.

Merk følgende

La nålen sitte i. Understrek at nålen ikke skal fjernes fra infusjonsstedet etter infusjon av **HY**.

Merk følgende

Understrek at tuppen på sprøyten må holdes steril når man skifter sprøyter.



Vurder pasientens kunnskap

Be pasienten om å forklare «**Trinn 4: Infusjon av HyQvia**» med egne ord. Gi oppmuntring og korrigjer eventuelle misforståelser før du går videre til neste trinn.

Merk følgende

Samtale om pumpen. Henviss til produsentens bruksanvisning for pumpen eller til apoteket.

Utnytt tiden det tar å infundere IG. Snakk om tilgjengelig informasjon. Understrek når og hvordan nødutstyr skal brukes hvis det er foreskrevet. Vurder hvor komfortabel pasienten/omsorgspersonen er med infusjonsprosedyren og hvordan den neste infusjonsopplevelsen kan forbedres.

Kontroller om det lekker på infusjonsstedet. Hvis det lekker, instruer pasientene til å sjekke om nålen er festet korrekt, om nålelengden er for kort, om for stort volum infunderes eller om nålen er plassert i feil vinkel.

Understrek at HY skal administreres før IG. Minn pasienter/omsorgspersoner på å starte infusjon av **IG** innen 10 minutter etter fullført infusjon av **HY**.

Merk følgende

Understrek at tuppen av sprøyten må holdes steril når man skrifter sprøyter.

Håndtering av infusjonen

Se bruksanvisningen fra produsenten, men vurder å rådgi pasienter om hva de skal gjøre ved okklusjonsalarm eller problemsituasjon:

- Kontroller at okklusjonsalarmen er stilt inn på det maksimale
- Bekreft at den subkutane nålen er 24 gauge og godkjent for høye infusjonshastigheter
- Kontroller at pumpen er godkjent til behandling med **HyQvia**

Hvis okklusjonsalarmen vedvarer, reduser infusjonshastigheten for å fullføre infusjonen.

TRINN 5 Avslutning av infusjonen

Lær opp pasienter og omsorgspersoner i trinnene under. Ta også med «Merk følgende» i de grå boksene.

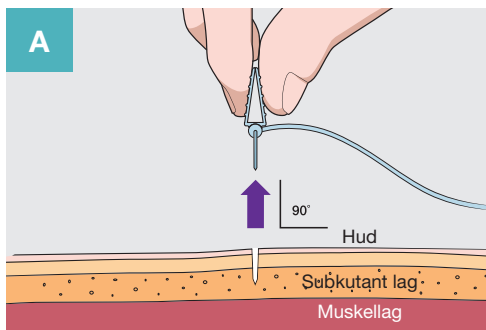

Dersom legen har foreskrevet det: Når infusjonen er fullført, fest en sprøyte som inneholder natriumkloridoppløsning NaCl 0,9 %) til nålesettet for å skylle det og presse **IG** opp til nålevingene.

Fjern det subkutane nålesettet ved å løsne den sterile bandasjen i alle hjørner.

Trekk nålevingene rett opp og ut. Plasser forsiktig den rene sterile bandasjen over infusjonsstedet.

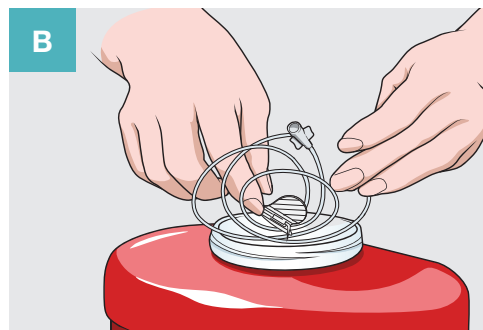

Kast nålesettet i en beholder for risikoavfall og kast ubrukt legemiddel i hetteglasset og engangsutstyr som anbefalt av helsepersonell.



Noter infusjonen i pasientdagboken.



Følg opp med helsepersonell som instruert.

Merk følgende

Forklar hvordan man håndterer nåler korrekt. Vær ekstra forsiktig ved håndtering av en ubeskyttet nål. Ha en beholder for risikoavfall tilgjengelig.

Merk følgende

Gå over pasientdagboken. Forklar at det er viktig å fylle inn hver del og dokumentere dato, tid, dose, infusjonssted(er) og eventuelle bivirkninger.

Forklar hvordan og hvor de avtagbare etikettene fra hetteglassene med HyQvia skal festes i pasientdagboken.

Merk følgende

Gi oppmuntring og informasjon. Spør om pasienten har noen spørsmål og fortell når de skal kontakte helsepersonell.

Sørg for nok utstyr/legemiddel til neste infusjon. Bekreft at pasienten forstår hvordan og når de skal bestille nytt.



Vurder pasientens kunnskap

Be pasienten om å forklare «**Trinn 5: Avslutning av infusjonen**» med egne ord. Vurder å bruke sjekkliste for opplæring av pasienter for å dokumentere opplæringen. Fastslå hvor komfortable de er med infusjonsprosedyren.

Hvordan det ser ut når du infunderer HyQvia

Du kan oppleve hevelse på infusjonsstedet etter infusjon av HyQvia. Dette er på grunn av væskevolumet som er infundert og varer normalt bare noen få dager.

Før, under og etter behandling med HyQvia

Eksempel på en pasient som behandles med HyQvia. Kroppen din kan reagere på infusjon av HyQvia på samme måte eller på en annerledes måte.



Før infusjon av HyQvia



Umiddelbart etter infusjon av HyQvia



24 timer etter infusjon av HyQvia

Mengde HyQvia som ble infundert: 235 ml (volum infundert i henhold legens foreskriving basert på denne pasientens spesifikke kliniske tilstand, det kan være et annet volum for deg).

Hva er mulige bivirkninger som kan oppstå ved behandling med HyQvia?

Lokal reaksjon på infusjonsstedet. Slike reaksjoner vil normalt gå over innen noen få dager. De vanligste lokale bivirkningene inkluderer: smerte på infusjonsstedet inkludert lett til moderat ubehag og ømhet, rødhet, hevelse, kløe, hardhet og utslett.

I kliniske studier var det ingen langvarige endringer i huden. Informer helsepersonell om langvarig betennelse, klumper (nodulus) eller betennelse som oppstår på infusjonsstedet og varer mer enn noen få dager.

Systemiske (generaliserte) bivirkninger er ikke begrenset til infusjonsstedet og kan oppstå i hele kroppen. De vanligste systemiske bivirkningene inkluderer hodepine, trøtthet, kvalme, oppkast, diaré, magesmerter (abdominalsmerter), muskel- eller leggsmerter, brystmerter, feber, svakhet eller sykdomsfølelse.

Alvorlige bivirkninger

Infusjoner av legemidler som HyQvia kan av og til føre til alvorlige men sjeldne allergiske reaksjoner. Du kan oppleve et plutselig fall i blodtrykk og, i enkeltstående tilfeller, anafylaktisk sjokk. Helsepersonell er oppmerksomme på disse mulige bivirkningene og vil overvåke deg under og etter de første infusjonene.

Typiske tegn eller symptomer omfatter: ørhet, svimmelhet eller kraftløshet, hudutslett og kløe, hevelse i munnen eller halsen, pustevansker, pipende pust, unormal hjerterytme, brystmerter, blå lepper eller fingre og tær, og tåkesyn.

Snakk med helsepersonell umiddelbart hvis du merker noen av disse tegnene under infusjonen.

Lær opp pasienter og omsorgspersoner i trinnene under.
Ta også med «Merk følgende».

Merk følgende



Forklar hvorfor midlertidig hevelse oppstår ved eller rundt infusjonsstedet.

Se «Håndtering av mulige bivirkninger av behandling med **HyQvia**» for tips om hvordan man kan håndtere lokale reaksjoner på infusjonsstedet og andre bivirkninger.



Vurder pasientens kunnskap

Sørg for at pasienten har en generell forståelse av lokale reaksjoner på infusjonsstedet som kan oppstå ved behandling.

Håndtering av mulige bivirkninger av behandling med HyQvia

Lokale bivirkninger

Følgende lokale reaksjoner kan oppstå på infusjonsstedet og vil normalt gå over innen noen få dager. Snakk alltid med helsepersonell om hvordan du best kan håndtere lokale reaksjoner som øker i alvorlighetsgrad eller varer i mer enn noen få dager.

Ubehag eller smerte på infusjonsstedet når den subkutane nålen innføres

- Fjern nålen fordi den kan være i muskelen din.
- Snakk med helsepersonell hvis kraftig smerte ikke går over når du fjerner nålen eller det skjer hver gang du infunderer.
- Snakk med helsepersonell eller apotek om å bytte lengden på nålen. Den kan være for lang for deg. Tykkelsen på subkutan vev (vev under huden) kan være forskjellig fra person til person avhengig av alder, kjønn, kroppsmasseindeks og infusjonssted.
- Noter i pasientdagboken din at dette infusjonsstedet kan være uegnet for deg.

Ubehag, smerte eller rødhet på infusjonsstedet under eller etter infusjon

- Snakk med legen, som kan foreskrive langsommere infusjon eller stoppe infusjonen.
- Plasser en ren varm eller kald vaskeklut i korte perioder på det irriterte stedet, som instruert av helsepersonell (ikke lenger enn 10 minutter).
- Snakk med helsepersonell om det er mulig at du har allergi mot tapen eller bandasjen eller om mulig bruk av mild smertestillende.

Hevelse ved eller rundt infusjonsstedet

Etter infusjon av **HyQvia**, kan det oppstå en midlertidig hevelse på grunn av væskevolumet som er infundert.

- Plasser en ren, varm vaskeklut på hevelsen i korte perioder (ikke lenger enn 5 til 10 minutter).
- Helsepersonell kan gi deg råd om å gå rundt eller å massere hevelsen forsiktig.

Kløe eller utslett på eller rundt infusjonsstedet

- Administrer infusjonen langsommere eller stopp den.
- Plasser en ren, kald vaskeklut i korte perioder på stedet som klør (ikke lenger enn 10 minutter).
- Når du fyller (primer) den sukbutane nålen, unngå å få dråper med **HyQvia** på utsiden av nålen.
- Snakk med helsepersonell om mulig bruk av et antihistamin, dersom det er anbefalt.
- Dersom du opplever ukontrollerbar kløe eller utslett/elveblest, stopp infusjonen umiddelbart og kontakt helsepersonell eller nødhjelp: dette kan være tegn på en alvorlig allergisk reaksjon.

Systemiske (generaliserte) bivirkninger

Systemiske bivirkninger påvirker hele kroppen og ikke bare en spesifikk del. De vanligste systemiske bivirkningene inkluderer:

Hodepine

- Snakk med helsepersonell om bruk av et reseptfritt smertestillende legemiddel.
- Kontakt helsepersonell dersom hodepinen vedvarer eller forverres.

Trøtthet

- Hvil etter infusjonen.
- Legg deg tidlig på infusjonsdagen.

Feber

- Snakk med helsepersonell om bruk av et reseptfritt legemiddel for å redusere feberen.
- Kontakt helsepersonell dersom feberen vedvarer eller forverres.

Andre bivirkninger som kan oppstå men som ikke er vanlige, er opplistet i pakningsvedlegget til **HyQvia**, inkludert alvorlige men sjeldne allergiske reaksjoner. Det er også mulig at du kan oppleve bivirkninger som ikke er nevnt i pakningsvedlegget til **HyQvia**. Snakk med helsepersonell dersom du opplever bivirkninger, spesielt de som ikke er nevnt i pakningsvedlegget, er alvorlige eller varer lenger enn et par dager.

Merk: forslagene ovenfor erstatter ikke instruksjoner og råd fra helsepersonell.

Du kan også melde fra om bivirkninger direkte via meldeskjema som finnes på nettsiden til Direktoratet for medisinske produkter: www.dmp.no/pasientmelding. Ved å melde fra om bivirkninger bidrar du med informasjon om sikkerheten ved bruk av dette legemidlet.

Lær opp pasienter og omsorgspersoner i trinnene under.
Ta også med «Merk følgende».

Merk følgende

 **Vurder å lese denne siden sammen med pasienten** for å sikre at de har en bred forståelse av mulige lokale og systemiske bivirkninger.



Vurder pasientens kunnskap

Sørg for at pasienten har en bred forståelse av mulige lokale og systemiske bivirkninger.

Ressurser

Støttegrupper og pasientorganisasjoner

Å bli medlem av støttegrupper og pasientorganisasjoner er en annen måte du kan ta kontroll over din immunsviktsykdom. Disse organisasjonene kan gi nyttige ressurser, støtte og fellesskap.

International Patient Organisation for Primary Immunodeficiencies (IPOPI)

<http://www.ipopi.org/>

Jeffrey Modell Foundation

<http://www.info4pi.org/>

European Society for Immunodeficiencies (ESID)

<http://www.esid.org/>

Norsk Immunsviktforening

<http://www.immunsvikt.no/>

Foreningen for muskelsyke (FFM)

<http://www.ffm.no/>

Blodkreftforeningen

<http://www.blodkreftforeningen.no/>

Referanser

1. HyQvia preparatomtale på norsk. Tilgjengelig på: https://www.ema.europa.eu/no/documents/product-information/hyqvia-epar-product-information_no.pdf
2. Takeda Data on file, VV-MED-8865
3. CarepathRx. PATIENT EDUCATION HyQvia Continuous Subcutaneous Infusion Via CADD Solis Pump (på engelsk). Tilgjengelig på: <https://carepathrxllc.com/wp-content/uploads/2021/06/30.-HYQVIA-Continuous-Subcutaneous-Infusion-via-CADD-Solis.pdf>. Hentet november 2021
4. National Prescribing Service Limited MEDICINEWISE. Consumer medicine information (på engelsk). Tilgjengelig på: <https://www.nps.org.au/medicine-finder/hyqvia-solution-for-infusion>. Hentet november 2021.

Takeda AS
Postboks 205
1372 Asker
Tlf: +47 800 800 30
E-post: medinfoEMEA@takeda.com

www.takeda.com

HyQvia

humant normalt immunglobulin (10 %)
rekombinant human hyaluronidase

NO/HYQ/001/05.2025 – 2.0